

## Coupe-légumes Coupe-légumes à trémie automatique, 1 vitesse, à poser sur table

REPÈRE # \_\_\_\_\_

MODELE # \_\_\_\_\_

NOM # \_\_\_\_\_

SIS # \_\_\_\_\_

AIA # \_\_\_\_\_

**601268 (TR2001V3)**

Coupe-légumes à trémie automatique, 1 vitesse 350 tr/mn. Débit horaire: 375 kg suivant produits. Modèle à poser sur table Tri 400 V

**601269 (TR2001V)**

Coupe légumes à trémie automatique, 1 vitesse 350 tr/mn. Débit horaire: 375 kg suivant produits. Modèle à poser sur table. Mono 230 V

### Description courte

#### Repère No.

Pour cuisines jusqu'à 400 couverts par service. Trémie d'alimentation en inox avec chambre de coupe amovible. Trémie automatique avec embase aluminium. Cutter mélangeur 1 vitesse. Dispositif dit "manque de tension". Moteur frein. Commandes placées sur le corps de la machine. Version sur table. Trémie à levier et trémie légumes longs en option.

### Caractéristiques principales

- Modèle alimentation continu.
- Permet de trancher, râper, effiler et couper en dés et frites.
- Livré avec trémie automatique
- Trémie facilement démontable sans outil pour le nettoyage.
- En option, trémie pour légumes longs (4 tubes de tailles différentes).
- Trémie à levier (1 tube pour les légumes longs et une trémie demi-lune) disponible comme accessoire optionnel.
- Système de sécurité « absence de tension ».
- Une large sélection de disques inox et grilles en option (diam 205 mm).
- Adapté pour 100-400 couverts en service total et jusqu'à 1 000 couverts en préparation sélective.

### Construction

- Trémie inox avec chambre de coupe amovible en polyamide renforcé.
- Carter moteur en fonte d'aluminium
- 1 vitesse : 340 tr/min
- Puissance : 370 watts.

### Accessoires en option

- Poste de travail équipé pour TRS et TRK PNC 653283
- Grille macédoine 5x5 mm à associer à un plateau trancheur PNC 653566
- Grille macédoine 8x8 mm à associer à un plateau trancheur PNC 653567
- Grille macédoine 10x10 mm à associer à un plateau trancheur PNC 653568
- Grille macédoine 12x12 mm à associer à un plateau trancheur PNC 653569
- Grille macédoine 20x20 mm à associer à un plateau trancheur PNC 653570
- Grille frites 6x6 mm à associer à un plateau trancheur PNC 653571
- Grille frites 8x8 mm à associer à un plateau trancheur PNC 653572
- Grille frites 10x10 mm à associer à un plateau trancheur PNC 653573
- Plateau à râper inox épaisseur 2 mm PNC 653773
- Plateau à râper inox épaisseur 3 mm PNC 653774
- Plateau à râper inox épaisseur 4 mm PNC 653775
- Plateau à râper inox épaisseur 7 mm PNC 653776
- Plateau à râper inox épaisseur 9 mm PNC 653777

APPROBATION: \_\_\_\_\_

Avant

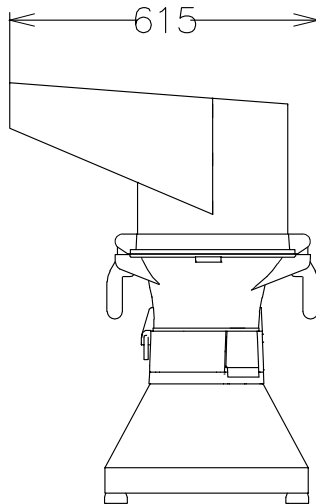

Côté

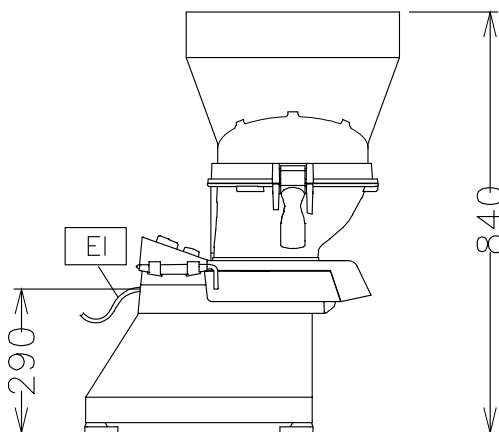

EI = Connexion électrique

Dessus

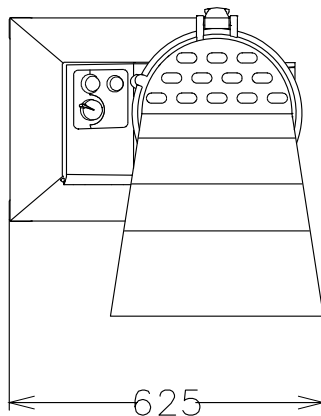

### Électrique

**Voltage :**

601268 (TR2001V3) 230/400 V/3 ph/50 Hz

601269 (TR2001V) 220-240 V/1 ph/50/60 Hz

**Puissance de raccordement** 0.37 kW

**Total Watts :** 0.37 kW

### Capacité

**Capacité de coupe -**

carottes : 600 kg

**Capacité de coupe - pomme**

de terre : 1200 kg

**Rendement :** 1500 kg/heure

### Informations générales

**Largeur extérieure** 625 mm

**Profondeur extérieure** 615 mm

**Hauteur extérieure** 840 mm

**Capacité de coupe - en dés :** 1500 kg

**Poids net (kg) :** 35.5